

Product code and serial number location.
Produktkod och serienummerplats.

Product Serial Number / Produktserienummer:

--	--	--	--	--	--

Sanova

Sanova AB, Sockerbruksgatan 3C,
531 40 Lidköping, SWEDEN

Tel: 0510-485890 Email: info@sanova.se
www.sanova.se



KICKSPACE® 500E ECO & 600E ECO

- EN** INSTALLATION & OPERATING MANUAL
- SE** INSTALLATIONS- OCH ANVÄNDARHANDBOK

PLEASE LEAVE THIS MANUAL WITH THE END USER
LÄMNA DEN HÄR HANDBOKEN TILL SLUTANVÄNDAREN

Contents

1.0 Safety Information	02	5.0 Controls	04
2.0 Installation	03	6.0 Appendix	07
3.0 Electrical Connection	03	7.0 Eco Directive Characteristics	11
4.0 Waste Disposal According to the WEEE Directive (2012/19/EU)	03		

1.0 Safety Information

The KICKSPACE® 500E ECO & 600E ECO models MUST NOT be installed in a bathroom or other similar high humidity area.

WARNING: KICKSPACE® 500E ECO & 600E ECO models must be earthed.

WARNING: DO NOT cover the unit or obstruct the grille as this could give risk of fire.

If the supply cord to the KICKSPACE® 500E ECO or 600E ECO is damaged, it must be replaced by the manufacturer, its service agent or similar qualified persons in order to avoid a hazard.

This appliance can be used by children aged from 8 years and above and persons with reduced physical or mental capabilities or lack of experience and knowledge if they have been given supervision or instruction concerning the use of the appliance in a safe way and understand the hazards involved.

Children shall not play with the appliance. Cleaning and user maintenance shall not be made by children unless they are older than 8 years and supervised.

Keep the appliance and its cord out of reach of children aged less than 8 years.

Children of less than 3 years should be kept away from the unit unless continuously supervised.

Children aged from 3 years and less than 8 years shall only switch on / off the appliance provided that it has been placed or installed in its normal operating position and they have been given supervision or instruction concerning use of the appliance in a safe way and understand the hazards involved.

Children aged from 3 years and less than 8 years shall not plug in, clean the appliance or perform user maintenance.

CAUTION: Some parts of this product can become very hot and cause burns. Particular attention has to be given where children and vulnerable people are present.

2.0 Installation

- Before proceeding with the installation, the heating system design must be considered and the unit correctly sized to meet the heat loss requirements of the room.
- Before proceeding with the installation, unpack the carton contents and check against the checklist below:
 1. KICKSPACE® unit.
 2. Instruction manual.
 3. Grille (supplied separate).
 4. Screw fixing kit (supplied separate with grille).
- This MYSON KICKSPACE® fan convector is designed for installation in the cavity beneath kitchen cupboards in the vacant floor space, or other similar locations.
- For KICKSPACE® 500E ECO & 600E ECO a minimum of 25mm clear headroom is required above the top of the KICKSPACE® when fitted.
- The unit should be mounted on a clean and level floor area under the cupboard base.
- KICKSPACE® 500E ECO & 600E ECO plinth mounting (see Fig. 1) -
 - The unit must be mounted on a suitable support 5-25mm above the floor.
 - The support should be mounted on a clean and level floor area under the cupboard base, and securely fitted.
 - The top of the support must be level with the lower edge of the cut-out when fitted.

3.0 Electrical Connection

WARNING: KICKSPACE® 500E ECO & 600E ECO models must be earthed.

- The electrical installation must comply with local or national wiring regulations.
- This KICKSPACE® 500E ECO is supplied fitted with a 2.0 metre 1.0mm² cord with grounded plug.
- This KICKSPACE® 600E ECO is supplied fitted with a 2.0 metre 1.5mm² cord with grounded plug.
- If the supply cord to KICKSPACE® 500E ECO or 600E ECO is damaged, it must be replaced by the manufacturer, its service agent or similar qualified persons in order to avoid a hazard.
- If the battery in the thermostat goes flat then the KICKSPACE® will not operate therefore if the KICKSPACE® is to be used in a holiday home where extreme temperature can be expected it would be recommended to connect the thermostat to a power source via the USB Mini-b socket.

Do not energise the electrical supply until the remaining stages of the installation have been completed.

4.0 Waste Disposal According to the WEEE Directive (2012/19/EU)



Waste disposal according to the WEEE Directive (2012/19/EU). The symbol on the product label indicates that the product may not be handled as domestic waste, but must be sorted separately. When it reaches the end of its useful life, it shall be returned to a collection facility for electrical and electronic products. By returning the product, you will help to prevent

possible negative effects on the environment and health to which the product can contribute if it is disposed of as ordinary domestic waste. For information about recycling and collection facilities, you should contact your local authority/municipality or refuse collection service or the business from which you purchased the product. Applicable to countries where this Directive has been adopted.

5.0 Controls

This unit is controlled by the switches on the front of the unit (see Fig. 3) and a wireless programmable thermostat.

The wireless programmable thermostat includes many features and also ensures the electric KICKSPACE® products comply with the **Commission Regulation (EU) 2015/1188**. These features can be identified on the display of the wireless programmable thermostat (see Fig. 4).

Locating the Wireless Programmable Thermostat

The wireless programmable thermostat includes a flip out stand and can be freestanding in a suitable location. Alternatively it can be wall mounted, fitting instructions can be seen in Fig. 5. Wherever the wireless programmable thermostat is mounted/used it should be out of direct sunlight, away from draughty areas and clear of any potential heat sources. For optimum use the thermostat should be fitted at a height of 1.5m from the floor (see Fig. 6).

First use of the Wireless Programmable Thermostat

The KICKSPACE® unit will only run in 'Fan Only' mode without pairing the remote control unit. Once paired, the KICKSPACE® will be able to operate in 'Heating' mode, also.

To pair the remote to the KICKSPACE®, ensure that the KICKSPACE® unit is energised and the 'Heating System' switch on the unit is switched to 'Heating' (red dot).

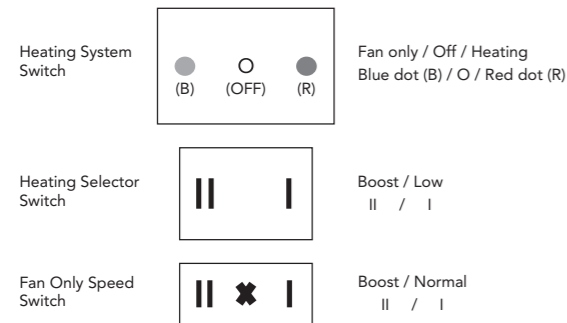

Remove the plastic insulator in the battery compartment to activate the remote control. The remote will show the software version number briefly and then show the 'Comfort Mode' factory default setting of 19°C.

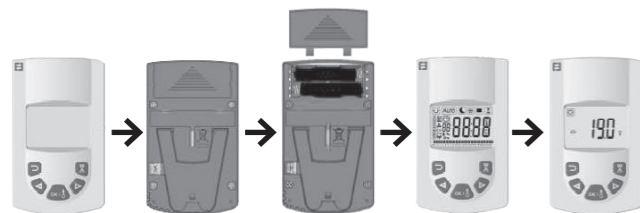

Note: Leave the remote unit in 'Comfort Mode' to access the menu for pairing.

Pairing is done by accessing "rF ini" in the 'Installer Parameters' menu. To access the Parameters menu, press and hold the 'OK' button for approx. 12 seconds.

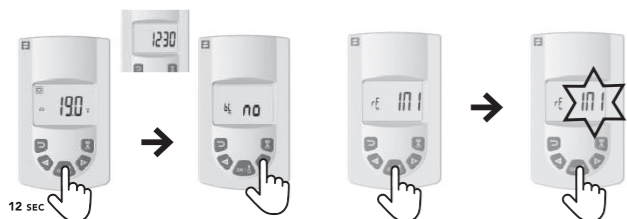

After 3 seconds of pressing the 'OK' button, the screen will display the time, continue to press 'OK' for a further 7-8 seconds until "bl no" is displayed. Release the 'OK' button. Click the (+) arrow to bring up "rF ini".

Click 'OK' on "rF ini" and it will begin to flash while connecting to the KICKSPACE®. Once connected it will automatically redirect you to the main display.

Note: If no connection is made after approx.. 1min, "rF ini" will stop flashing.

Once the KICKSPACE® and remote control unit have paired you will notice the following changes:

1. The parameters menu has changed to a reduced KICKSPACE® only menu as detailed in section 5.0.
2. The remote default set temperatures change, so for example in 'Comfort Mode' the initial default of 19 °C changes to 21 °C.

Please Note: The room temperature sensor is in the remote control and handling of the remote control during the pairing process can increase the sensor temperature, preventing the KICKSPACE® from operating if the standard 'Comfort' temperature is still set at 21°C.

If the KICKSPACE® is either switched off or into 'Fan Only' mode, the pairing between with KICKSPACE® is temporarily lost. However, provided that the remote control remains active the pairing will automatically be re-established if the KICKSPACE® is subsequently switched back into 'Heating' mode. Reconnection may take up to 5 minutes.

If No Connection Is Made?

If the remote control unit and the KICKSPACE® do not pair there are a few things you may want to try:

1. Repeat the pairing procedure.
2. Double check that the KICKSPACE® has the Heating System Switch set to 'Heating' (red dot).
3. Isolate the power supply to the KICKSPACE® for at least 30 secs to clear any 'bugs', and remove the batteries from the remote control unit for the same period, then repeat the pairing procedure.

Setting the date and time

Use ◀ and ▶ keys to choose from the following parameters. A function is selected when the icon is surrounded by □.

1. Select ☺ and press OK.
2. Press (OK) the hours will begin to blink.
3. Use ◀ or ▶ to change the hour and press (OK) to confirm, the minutes will then begin to blink.
4. Use ◀ or ▶ to change the minutes and press (OK) to confirm, the day number will then display.
5. Use ◀ or ▶ to change the day number, with Monday being 1 and press (OK) to confirm, the date and month will then display and the day will begin to blink.
6. Use ◀ or ▶ to change the day and press (OK) to confirm, the month will then begin to blink.
7. Use ◀ or ▶ to change the month and press (OK) to confirm, the year will then display and begin to blink.
8. Use ◀ or ▶ to change the year and press (OK) to confirm, and then scroll ◀ or ▶ to go back to the main menu.

5.0 Controls (continued...)

Operating Modes

Use ◀ and ▶ keys to choose from the following parameters. A function is selected when the icon is surrounded by □.

Function	Description	Adjustment
	Comfort Mode Provides room temperature control for when the room is occupied (see Fig. 3). <u>Heating mode – Electric</u> To enter this mode: <ul style="list-style-type: none"> • Set the fan only/off/heating switch to heating (red dot) • Set the output switch to position I • Select the fan speed switch to position I The unit will now run on low speed. To operate the 500E ECO at 2kW or the 600E ECO at 3kW: <ul style="list-style-type: none"> • Set the output switch to position II The unit will now run on high speed.	The display will show the ambient temperature. Press OK, set temperature will begin to blink. Use ◀ or ▶ to adjust the required room temperature. Press OK to confirm. The ambient room temperature will then display. Default setting +21°C Max temp setting +30°C Min temp setting +5.5°C Note: The thermostat has a LED indicator that will change colour depending on the following: ≤21.0°C = Green 21.5°C - 24.0°C = Orange ≥24.5°C = Red Note: To see the set temperature simply press ↻.
Auto	Automatic Setting The unit will run according to one of the 9 preset timed programmes, or one of the 4 user defined programmes.	See page 6 for 'Programme Mode' setup. Note: When in AUTO mode it is possible to override by selecting a new temperature. To do this while in AUTO mode, press (OK), the temperature will begin to blink, change the temperature using ◀ or ▶ and press (OK) to confirm. The 🖐️ symbol will display showing the override and this will last for 2 hours. To remove the override you can press ↻. Note: To see the set temperature simply press ↻ again.
	Night Set-back Setting Provides room temperature controls for when the room is not occupied.	The display will show the ambient temperature. Press (OK), set temperature will begin to blink. Use ◀ or ▶ to adjust the required room temperature. Press (OK) to confirm. The ambient room temperature will then display. Default setting +19°C Max temp setting +19°C - night set back temperature can not be higher than comfort mode set point. Min temp setting +5.5°C Note: To see the set temperature simply press ↻.
	Holiday Function Provides frost protection or overheat protection during periods of absence (holiday).	<ul style="list-style-type: none"> • For permanent frost protection select ❄️ and press (OK). ❄️ is shown in permanent frost protection. • For holiday frost protection press (OK) again, 'no' will blink. Press ▶ button to increase number of hours (1-24)/days (1-99), and press (OK) to confirm. Thermostat is now in holiday mode. The 🗓️ will blink and will continue to blink until the timer ends. It is possible to exit the holiday function by pressing and holding ↻ for 2 seconds.
	Boost Function Brings the unit on irrespective of the programme or temperature setting for a predefined period. Default is 30 minutes. Can be used in Comfort, Auto, Night Set-Back mode.	Select 🕒 using ◀ or ▶ or directly using button 20. The time period in minutes will blink. Use ◀ or ▶ to adjust time by increments of 10 minutes. Press (OK) to confirm, the hourglass will begin to blink and countdown. It is possible to exit boost function by pressing ↻.
P	Programme Menu Provides choice from 9 pre-programmed and 4 user defined timed programmes.	Refer to following page.

5.0 Controls (continued...)

Programme Mode

A quantity of 9 built-in (P1-P9) and 4 user defined (U1-U4) timed programme options are available to choose from. Each day is divided into 48 half hour periods operating in comfort mode.

Built-in Programme Selection

1. Select **P** by pressing **▶** until 'ProG' is displayed.
2. Press **(OK)** twice and the programme number will begin to blink.
3. Use **◀** or **▶** to select required programme (P1-P9).
4. Press **(OK)** to confirm the chosen programme.

Comfort Periods			
P1	Morning, Evening & Weekend	Weekday	07:00 - 09:00 & 17:00 - 23:00
		Weekend	08:00 - 23:00
P2	Morning, Afternoon, Evening & Weekend	Weekday	07:00 - 09:00, 12:00 - 14:00 & 17:00 - 23:00
		Weekend	08:00 - 23:00
P3	Day & weekend	Weekday	06:00 - 23:00
		Weekend	08:00 - 00:00
P4	Evening & Weekend	Weekday	15:00 - 23:00
		Weekend	08:00 - 00:00
P5	Morning & Evening	Weekday	06:00 - 08:00 & 21:00 - 23:00
		Weekend	06:00 - 08:00 & 18:00 - 00:00
P6	Morning, Afternoon & Weekend	Weekday	06:00 - 08:00 & 14:00 - 21:00
		Weekend	07:00 - 21:00
P7	7h - 19h (Office)	Weekday	07:00 - 19:00
		Weekend	n/a
P8	8h - 19h Saturday	Weekday	08:00 - 19:00
		Weekend	09:00 - 18:00 (Saturday only)
P9	Weekend only	Weekday	n/a
		Weekend	08:00 - 00:00

User Programme Menu

1. Select **P** by pressing **▶** until 'ProG' is displayed.
2. Press **(OK)** twice and the programme number will begin to blink.
3. Use **◀** or **▶** to select a user defined programme (U1-U4).
4. Press and hold **(OK)** for 3 seconds to edit the programme.
5. The hour will now display, also note the segments on the bottom of the display will begin to blink
 - Press **◀** to set this half hour as night set back
 - Press **▶** to set at comfort mode
 - Note when pressing **◀** or **▶** you will automatically move to the next half hour.

6. When you reach the final segment (23:30) press **(OK)** to move to day 2 here you have the option to copy the same programme that you have just created or create an alternative programme

- a. To copy the programme press **(OK)** while YES is displayed this can be copied to each day individually and it is also possible to copy a number of days but then change other days to an alternative programme by selecting **NO** then pressing **(OK)**
- b. To create an alternative programme for individual days use **◀** or **▶** to change **YES** to **NO** then press **(OK)** and repeat from step 6.

7. After completing the last day the word **SAVE** will appear, press **(OK)** to save changes.

The thermostat will then automatically enter **AUTO** mode to follow the selected programme.

5.0 Controls (continued...)

Installer's Set-up Parameters

To access the installation parameters menu, press and hold **(OK)** for 10 seconds. Use **◀** or **▶** to highlight the parameter to be adjusted then press **(OK)** to toggle the parameter setting, when

the value starts to blink, use **◀** or **▶** to adjust the value. Then press **(OK)** to confirm. Once parameters are set, go to **<End>** parameter and press **(OK)** to go back to the main menu.

Parameter Name	Description	Default Setting	Alternative Setting
rF ini	Manually pair the thermostat to the receiver	Press (OK) to begin pairing	
At	Myson Smart Start (Adaptive Start) Thermostat will learn to achieve temperature by time requested	Yes	No
oP	Window open detection, product will switch off if a large temperature drop is detected (usually caused by an open window / door)	Yes	No
Lt	Room temperature limiter (limits the maximum room temperature set point)	30°C	20°C < TR MAX < 30°C
Ch	Automatic daylight saving time adjustment	Yes - automatic	No - manual
CL	Reverts the control back to factory settings	Press and hold OK for 10 seconds to reset	
UE	Version number	n/a	n/a
End	Exit the installation menu	Press OK	

Fan Only Mode

If required, the unit can be used in summer for air circulation without heat.

- Set the fan only/off/heating switch to fan only (blue dot)
- Adjust fan speed to required setting

Note: This mode will by-pass the wireless programmable thermostat and also breaks the pairing link therefore when switching back to heating mode it may take up to 5 minutes for the thermostat to automatically pair with the receiver.

6.0 Appendix

Heating Performance Data

Model	Output switch	Heat Output (Watts)
500E ECO	Low (I)	1000
	Boost (II)	2000
600E ECO	Low (I)	1500
	Boost (II)	3000

Sound Levels

Model	Sound Pressures at 2.5m (dBA)	
	Normal	Boost
500E ECO	25.7	38.1
600E ECO	26.4	37.2

Sound levels tested in accordance with EN 23741.

Weight and Rated Power

Model	Rated Power (W)	Unit Weight (kg)
500E ECO	2025	3.1
600E ECO	3040	3.6

6.0 Appendix (continued...)

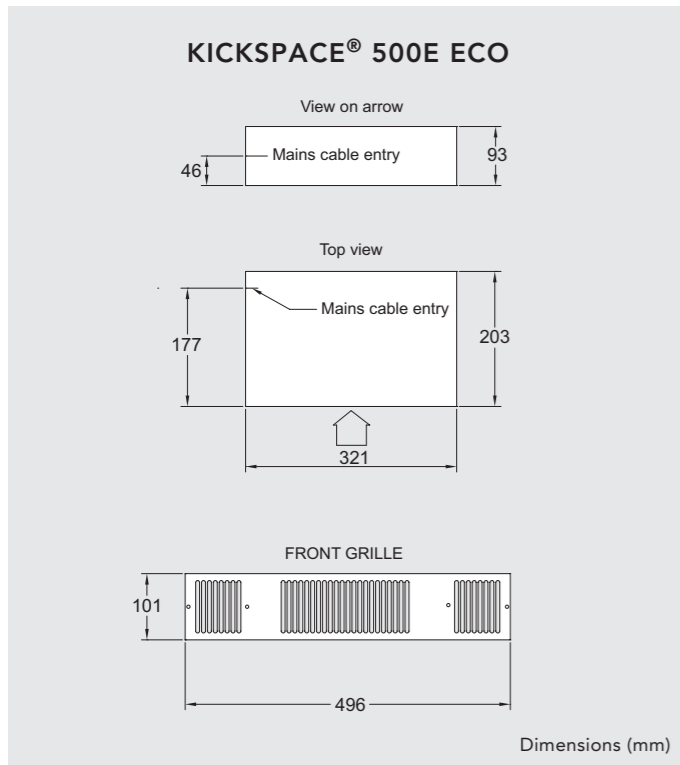

N.B: Add 4.5mm to the chassis height to allow for rubber mountings and screws.

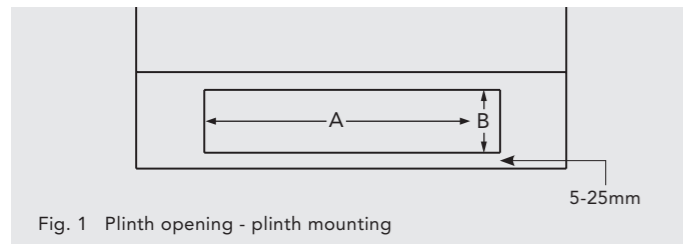

Dimensions

Model	Dimensions (mm)	
	A	B
500E ECO	466	93
600E ECO	520	93

A = Width of cut out B = Height of cut out

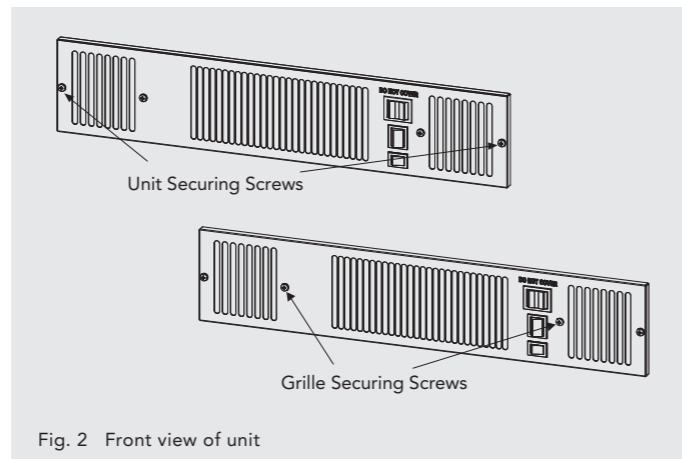
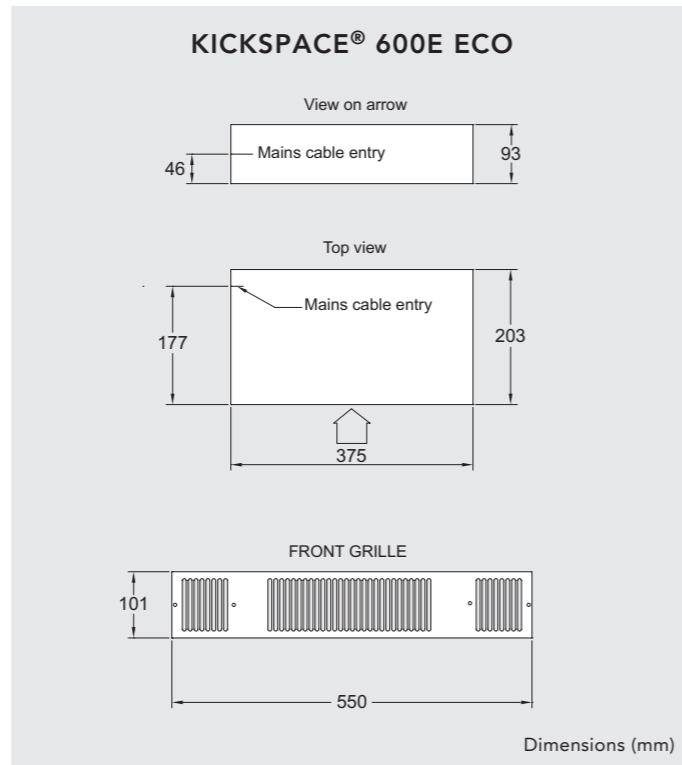

Fig. 2 Front view of unit

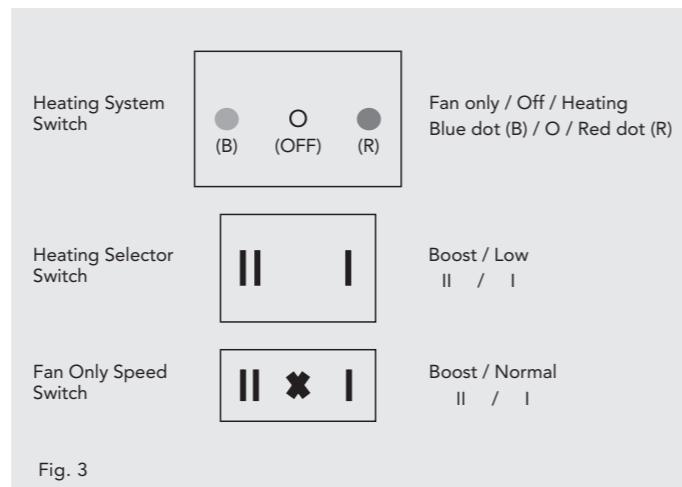

Fig. 3

6.0 Appendix (continued...)

1. Weekly programme and OFF symbol
2. Radio transmission indicator
3. Keypad lock activated
4. Exemption programme
5. Programme schedule and time indicator
6. Programme number
7. Current day
8. Low battery indicator
9. If ON => Room temp, displayed
10. Set temperature or room temp / Hour and date during adjustment/time of boost period
11. Behaviour indicator (3 led colours - green, orange and red), visible through the plastic
12. Open window detection
13. Appears when in user setting menu
14. Comfort mode
15. Auto mode
16. Reduced mode
17. Holiday mode
18. Boost mode
19. Return button
20. Boost button
21. Minus button
22. Plus button
23. Validation button

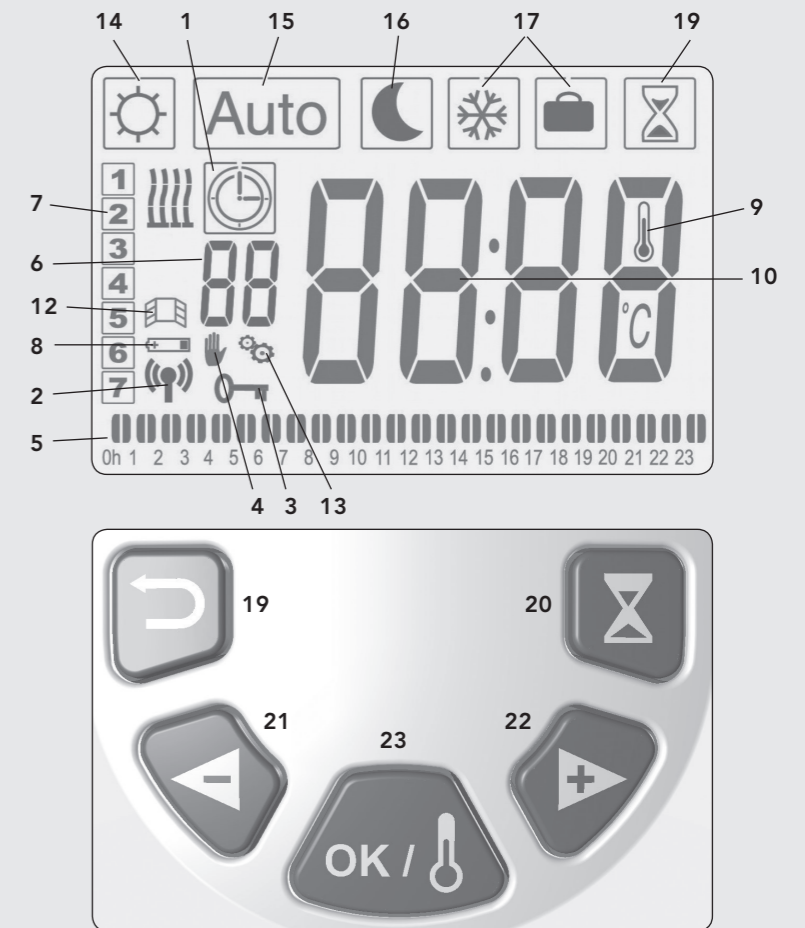

Fig. 4 KICKSPACE® thermostat controls

6.0 Appendix (continued...)

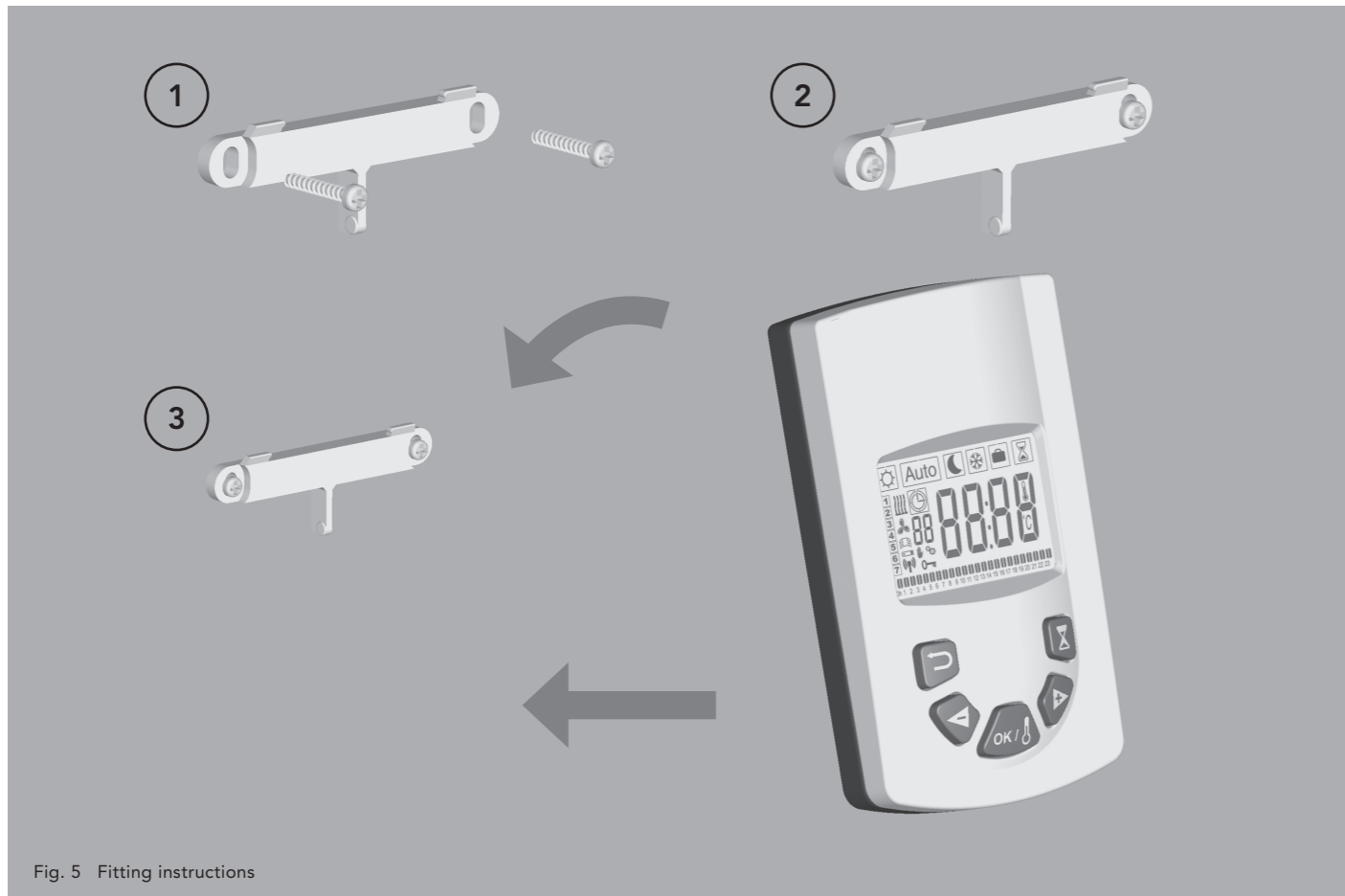

Fig. 5 Fitting instructions

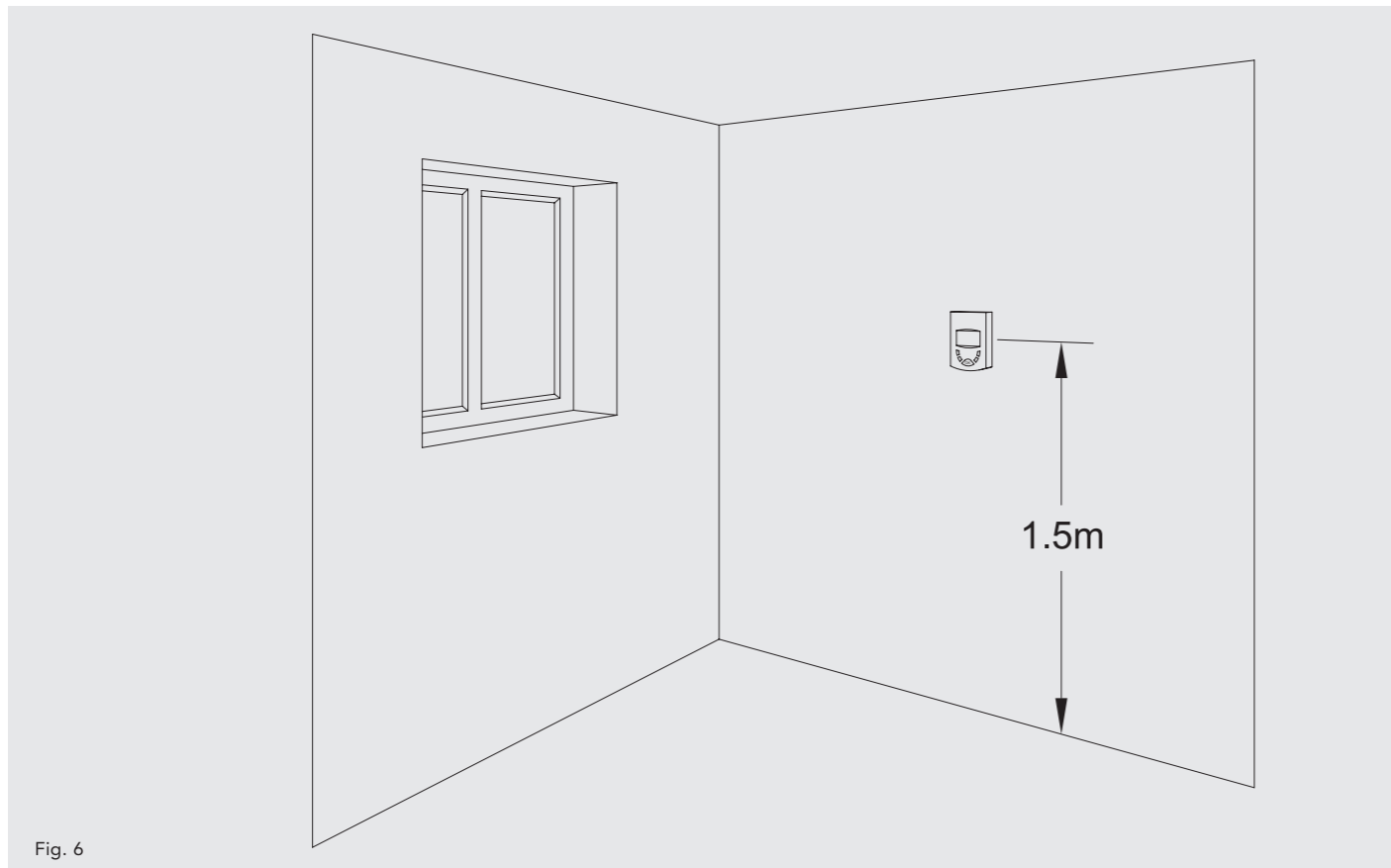

Fig. 6

7.0 Eco Directive Characteristics

Model identifier(s): KICKSPACE® 500E ECO
KICKSPACE® 600E ECO

Item	Symbol	Value	Unit	Item	Unit
Heat Output				Type of heat input, for electric storage local space heaters only	
Nominal heat output KICKSPACE® 500E ECO	P_{nom}	2.03	kW	manual heat charge control, with integrated thermostat	N.A.
Nominal heat output KICKSPACE® 600E ECO	P_{nom}	3.04	kW	manual heat charge control with room and/or outdoor temperature feedback	N.A.
Minimum heat output (indicative) KICKSPACE® 500E ECO	P_{min}	N.A.	kW	electronic heat charge control with room and/or outdoor temperature feedback	N.A.
Minimum heat output (indicative) KICKSPACE® 600E ECO	P_{min}	N.A.	kW	fan assisted heat output	N.A.
Maximum continuous heat output KICKSPACE® 500E ECO	$P_{max,c}$	2.03	kW	Type of heat output/room temperature control	
Maximum continuous heat output KICKSPACE® 600E ECO	$P_{max,c}$	3.04	kW	single stage heat output and no room temperature control	no
Auxiliary electricity consumption				two or more manual stages, no room temperature control	no
At nominal heat output	e_{lmax}	0.00	kW	with mechanic thermostat room temperature control	no
At minimum heat output	e_{lmin}	N.A.	kW	with electronic room temperature control	no
In standby mode	e_{lsb}	N.A.	kW	electronic room temperature control plus day timer	no
				electronic room temperature control plus week timer	yes
				Other control options	
				room temperature control, with presence detection	no
				room temperature control, with open window detection	yes
				with distance control option	no
				with adaptive start control	yes
				with working time limitation	no
				with black bulb sensor	no
Contact details		Rettig UK Ltd, Eastern Avenue, Team Valley, Gateshead, Tyne & Wear, NE11 0PG, United Kingdom			

Innehållsförteckning

1.0	Säkerhetsföreskrifter	12	5.0	Kontrollanordningar	14
2.0	Installation	13	6.0	Bilaga	17
3.0	Elanslutning	13	7.0	Miljödirektiv	21
4.0	Bortskaffande av avfall enligt WEEE-direktivet (2012/19/EU)	13			

1.0 Säkerhetsföreskrifter

KICKSPACE® 500E ECO & 600E ECO-modellerna FÅR EJ installeras i badrum eller andra utrymmen med hög luftfuktighet.

VARNING: KICKSPACE® 500E ECO & 600E ECO-modeller måste jordas.

VARNING: Täck INTE apparaten eller gallret med tanke på brandrisken.

Om elkabeln till KICKSPACE® 500E ECO eller 600E ECO är skadad måste den bytas ut av tillverkaren, dess servicetekniker eller liknande kvalificerad person för undvikande av fara.

Denna enhet kan användas av barn från 8 år och uppåt, och av personer med nedsatt fysisk, sensorisk eller mental förmåga eller brist på erfarenhet och kunskap, om de har fått tillsyn eller instruktioner om användningen av enheten på ett säkert sätt, och förstår farorna som är involverade.

Barn får inte leka med enheten. Rengöring och underhåll av enheten får inte utföras av barn om de inte är äldre än 8 år och övervakas.

Håll enheten och elkabeln utom räckhåll för barn under 8 år.

Barn som är yngre än 3 år ska hållas borta från enheten ifall de inte övervakas kontinuerligt.

Barn från 3 till 8 år får endast slå på/stänga av enheten förutsatt att den har placerats eller installerats i sitt avsedda normala driftsläge, och att de har fått tillsyn eller instruktioner om användningen av enheten på ett säkert sätt och förstår de faror som är involverade.

Barn från 3 till 8 år får inte ansluta, rengöra enheten eller utföra användarunderhåll.

VARNING: Vissa delar av denna produkt kan bli mycket heta och orsaka brännskador. Särskild uppmärksamhet måste ges där barn och utsatta människor är närvarande.

2.0 Installation

- Före installationen bör man kontrollera systemkonstruktionen och säkerställa att rätt storlek valts för att motsvara rummets värmebehov.
- Innan du fortsätter med installationen, packa upp kartonginnehållet och kontrollera det mot checklistan nedan:
 1. KICKSPACE®-enhet.
 2. Bruksanvisning.
 3. Frontgaller (separat förpackning).
 4. Fästskruvar (separat förpackning med galler).
- Denna MYSON KICKSPACE® fläktkonvektor är avsedd för installation under köksskåp, i utrymmet bakom skåpssockeln, eller andra liknande utrymmen.
- För KICKSPACE® 500E ECO & 600E ECO måste ett mellanrum på minst 25 mm finnas ovanför KICKSPACE® vid montering.
- Enheten ska monteras på en ren och plan golvyta under skåpet.
- KICKSPACE® 500E ECO & 600E ECO sockelmontering (se bild 1) -
 - Enheten måste monteras på ett lämpligt stöd, 5-25 mm ovanför golvet.
 - Stödet ska monteras och fästas på en ren och plan golvyta under skåpet.
 - Stödets överdel måste vara jämn med underskäringens nedre kant när den är monterad.

3.0 Elanslutning

VARNING: KICKSPACE® 500E ECO & 600E ECO-modeller måste jordas.

- Den elektriska installationen måste följa lokala eller nationella lagar om elektriska ledningar.
- Denna KICKSPACE® 500E ECO är försedd med en 2 meter, 1 mm² anslutningskabel med jordad stickkontakt.
- Denna KICKSPACE® 600E ECO är försedd med en 2 meter, 1,5 mm² anslutningskabel med jordad stickkontakt.
- Om elkabeln till KICKSPACE® 500E ECO eller 600E ECO är skadad måste den bytas ut av tillverkaren, dess servicetekniker eller liknande kvalificerad person för undvikande av fara.
- Om batteriet i termostaten tar slut kommer KICKSPACE® inte att fungera om KICKSPACE® ska användas i ett fritidshus där extrem temperatur kan förväntas, det rekommenderas att ansluta termostaten till en strömkälla via USB Mini-b-uttaget.

Slå inte på strömförsörjningen innan de återstående faserna av installationen har slutförts.

4.0 Avfallshantering enligt WEEE-direktivet (2012/19/EU)



Avfallshantering enligt WEEE-direktivet (2012/19/EU). Symbolen på produkten indikerar att produkten inte får hanteras som hushållsavfall, utan måste sorteras separat. När enheten inte längre kan användas, ska den returneras till en uppsamlingsanläggning för elektriska och elektroniska produkter. Genom att returnera produkten hjälper du till att förhindra

eventuella negativa effekter på miljön och hälsan som produkten kan bidra med om den sorteras som vanligt hushållsavfall. För information om återvinnings- och uppsamlingsanläggningar, bör du kontakta de lokala myndigheterna/kommunen, renhållningen eller det företag där du köpte produkten. Gäller länder där detta direktiv har antagits.

5.0 Kontrollanordningar

Denna enhet kontrolleras genom brytarna på framsidan (se bild 3) och en trådlös programmerbar termostat.

Den trådlösa programmerbara termostaten innehåller många funktioner och garanterar också att de elektriska produkterna i KICKSPACE® uppfyller **kommissionens förordning (EU) 2015/1188**. Dessa funktioner kan ses på displayen på den trådlösa programmerbara termostaten (se bild 4).

Placering av den trådlösa programmerbara termostaten

Den trådlösa programmerbara termostaten har ett utfällbart stativ och kan stå fritt på lämplig plats. Alternativt kan den monteras på väggen. För monteringsanvisningar ses bild 5. Den trådlösa programmerbara termostaten ska INTE monteras/ användas i direkt solljus, dragiga områden eller vid värmekällor. För optimal användning ska termostaten monteras 1,5 m från golvet (se bild 6).

Första användning av den trådlösa programmerbara termostaten

KICKSPACE®-enheten kommer endast att köras i "fläkt"-läge om den inte sammankopplas med fjärrkontrollen. När de har sammankopplats kommer KICKSPACE® att kunna användas även i "värme"-läge.

För att sammankoppla fjärrkontrollen med KICKSPACE®, se till att KICKSPACE®-enheten är på och att värmesystembrytaren på enheten är i värmeläge (röd lampa).

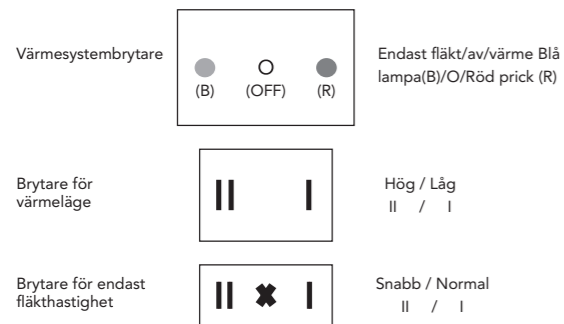

Ta bort skyddsplasten i batterifacket för att aktivera fjärrkontrollen. Fjärrkontrollen kommer att visa programvarumret kort och därefter visa "comfort"-läget, som är fabriksinställt på 19 °C.

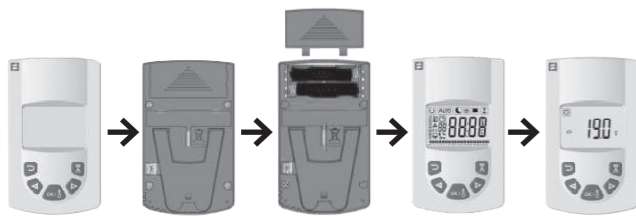

Observera: Lämna fjärrkontrollen i "comfort"-läge för att komma till menyn för sammankoppling.

Sammankoppling sker genom att ställa in "rF ini" i menyn "Installationsparametrar". För att komma till parametermenyn, tryck och håll in "OK"-knappen i cirka 12 sekunder.

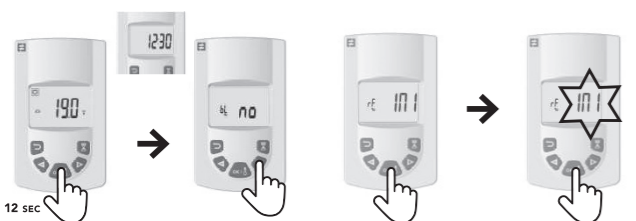

Efter 3 sekunder kommer tiden att visas. Fortsätt att trycka in "OK" i ytterligare 7-8 sekunder tills "bl no" visas. Släpp upp "OK"-knappen. Tryck på (+)-pilen för att få fram "rF ini".

Tryck "OK" när "rF ini" visas och då kommer den att börja blinka medan den sammankopplas med KICKSPACE®. När den är sammankopplad kommer den automatiskt att återgå till huvuddisplayen.

Observera: Om ingen sammankoppling har skett efter cirka 1 minut kommer "rF ini" att sluta att blinka.

När Kickspace och fjärrkontrollen har sammankopplats kommer du att märka följande förändringar:

1. Parametermenyn har ändrats till att vara endast en förenklad KICKSPACE®-meny, som beskriven i avsnitt 5.0.
2. Den förinställda standardtemperaturen ändras, så i till exempel "comfort"-läget ändras standardtemperaturen från 19 °C till 21 °C.

Observera: Sensorn för rumstemperaturen sitter i fjärrkontrollen och hanteringen av fjärrkontrollen under sammankopplingsprocessen kan medföra en ökning av sensorns temperatur, vilket gör att KICKSPACE® slutar fungera om "comfort"-standardtemperaturen fortfarande är inställd på 21 °C.

Om KICKSPACE® antingen är avstängd eller i "endast fläkt"-läge kommer sammankopplingen med KICKSPACE® tillfälligt att sluta fungera. Förutsatt att fjärrkontrollen förblir på, kommer dock sammankopplingen automatiskt att återupprättas om KICKSPACE® därefter sätts tillbaka i "värme"-läge. Återkopplingen kan ta upp till 5 minuter.

Om ingen sammankoppling sker?

Om fjärrkontrollen och KICKSPACE® inte sammankopplas kan du prova ett par saker:

1. Upprepa sammankopplingsproceduren.
2. Dubbelkolla att värmesystembrytaren på Kickspace är inställd på "värme" (röd lampa).
3. Bryt strömförsörjningen till KICKSPACE® i minst 30 sekunder för att ta bort eventuella "buggar" och ta samtidigt bort batterierna från fjärrkontrollen. Upprepa sedan sammankopplingsproceduren.

Inställning av datum och tid

Använd ◀ och ▶ tangenterna för att välja mellan följande parametrar. En funktion väljs när ikonen omges av □.

1. Välj ☺ och tryck OK.
2. Tryck (OK) och timmarna börjar blinka.
3. Använd ◀ eller ▶ för att ändra timmarna och tryck (OK) för att bekräfta, minuterna börjar blinka.
4. Använd ◀ eller ▶ för att ändra minuter och tryck (OK) för att bekräfta, dagnumret visas.
5. Använd ◀ eller ▶ för att ändra dagnummer, med måndag som 1 och tryck (OK) för att bekräfta. Datum och månad visas, och dagen börjar blinka.
6. Använd ◀ eller ▶ för att ändra dag och tryck (OK) för att bekräfta, månaden börjar blinka.
7. Använd ◀ eller ▶ för att ändra månad och tryck (OK) för att bekräfta. Året visas och börjar blinka.
8. Använd ◀ eller ▶ för att ändra år och tryck (OK) för att bekräfta. Scrolla därefter eller gå tillbaka till huvudmenyn.

5.0 Kontrollanordningar (fortsättning...)

Driftslägen

Använd ◀ och ▶ tangenterna för att välja mellan följande parametrar. En funktion väljs när ikonen omges av □.

Funktion	Beskrivning	Justering
☺	<p>Komfortläge Tillhandåller kontroll av rumstemperatur när personer befinner sig i rummet (se bild 3).</p> <p>Uppvärmningsläge För att ange detta läge:</p> <ul style="list-style-type: none"> • Ställ in brytaren "endast fläkt/av/värme" på uppvärmning (röd prick) • Sätt effektbrytaren i läge I • Sätt brytaren för fläkthastighet i läge I <p>Enheten körs nu med låg hastighet.</p> <p>För att använda 500E ECO vid 2 kW eller 600E ECO vid 3 kW:</p> <ul style="list-style-type: none"> • Sätt effektbrytaren i läge II <p>Enheten körs nu med hög hastighet.</p>	<p>Displayen visar rumstemperaturen. Tryck på OK, inställd temperatur börjar blinka. Använd ◀ eller ▶ för att ställa in önskad rumstemperatur. Tryck OK för att bekräfta. Rumstemperaturen visas då.</p> <p>Standardinställning: +21 °C Högsta temperatur: +30 °C Lägsta temperatur: +5,5 °C</p> <p>Observera: Termostaten har en LED-indikator som ändrar färg beroende på följande: ≤21,0 °C = grön 21,5 °C - 24,0 °C = orange ≥24,5 °C = röd</p> <p>Observera: För att se inställd temperatur tryck på ↻.</p>
Auto	<p>Automatisk inställning Enheten kommer att köras enligt ett av de 9 tidsinställda programmen, eller enligt ett av de 4 användardefinierade programmen.</p>	<p>Se sid 6 för "Inställning av programläge".</p> <p>Observera: I AUTO-läge är det möjligt att göra en ny inställning. För att göra detta i AUTO-läge, tryck (OK), temperaturen börjar blinka, ändra temperaturen med ◀ eller ▶ och tryck (OK) för att bekräfta. Symbolen 🖐 kommer att visa den nya inställningen i 2 timmar. För att ta bort den nya inställningen kan du trycka på ↻.</p> <p>Observera: För att se inställd temperatur trycker du bara på ↻ igen.</p>
☾	<p>Nattläge Tillhandahåller rumstemperaturkontroll när ingen befinner sig i rummet.</p>	<p>Displayen visar rumstemperaturen. Tryck (OK), inställd temperatur börjar blinka. Använd ◀ eller ▶ för att ställa in önskad rumstemperatur. Tryck OK för att bekräfta. Rumstemperaturen visas då.</p> <p>Standardtemperatur: +19 °C Högsta möjliga temperatur: +19 °C - Nattlägets temperatur kan inte vara högre än inställt komfortläge. Lägsta temperatur: +5,5 °C</p> <p>Observera: För att se inställd temperatur trycker du bara på ↻.</p>
☼	<p>Semesterfunktion Tillhandahåller skydd mot frostsador och överhettning när du är borta (t.ex. under semestern).</p>	<ul style="list-style-type: none"> • För permanent frostskydd välj ☼ och tryck (OK). ☼ visas i permanent frostskydd. • För frostskydd under semester tryck (OK) igen, "nej" blinkar. <p>Tryck på ▶ knappen för att öka antalet timmar (1-24)/dagar (1-99) och tryck (OK) för att bekräfta. Termostaten är nu i semesterläge. ☼ blinkar och fortsätter att blinka tills timern stannar. Det går att avsluta semesterfunktionen genom att hålla inne ↻ i 2 sekunder.</p>
⌚	<p>Boost-funktion Slår på enheten oberoende av program eller temperaturinställning för en på förhand fastställd tidsperiod. Standardinställningen är 30 minuter. Kan användas i Comfort-, Auto- och nattläge.</p>	<p>Välj ⌚ med ◀ eller ▶ direkt med knapp 20. Tidsperioden i minuter blinkar. Använd ◀ eller ▶ för att justera tiden i steg om 10 minuter. Tryck (OK) för att bekräfta, timglaset börjar blinka och nedräkningen startar. Det går att avsluta boostfunktionen genom att trycka på ↻.</p>
P	<p>Programmeny Tillhandahåller 9 förprogrammerade och 4 användardefinierade tidsbestämda program.</p>	<p>Se följande sida.</p>

5.0 Kontrollanordningar (fortsättning...)

Programläge

9 inbyggda (P1-P9) och 4 användardefinierade (U1-U4) tidsinställda programalternativ finns att välja mellan. Varje dag är uppdelad i 48 halvtimmesperioder i komfortläge.

Inbyggt programval

1. Välj **P** genom att trycka ► tills "ProG" visas.
2. Tryck (OK) två gånger och programnumret börjar blinka.
3. Använd ◀ eller ► för att välja önskat program (P1-P9).
4. Tryck (OK) för att bekräfta det valda programmet.

Komfortperioder			
P1	Morgon, kväll och helg	Veckodag	07:00 - 09:00 och 17:00 - 23:00
		Helg	08:00 - 23:00
P2	Morgon, eftermiddag, kväll och helg	Veckodag	07:00 - 09:00, 12:00 - 14:00 och 17:00 - 23:00
		Helg	08:00 - 23:00
P3	Dag och helg	Veckodag	06:00 - 23:00
		Helg	08:00 - 00:00
P4	Kväll och helg	Veckodag	15:00 - 23:00
		Helg	08:00 - 00:00
P5	Morgon och kväll	Veckodag	06:00 - 08:00 och 21:00 - 23:00
		Helg	06:00 - 08:00 och 18:00 - 00:00
P6	Morgon, eftermiddag och helg	Veckodag	06:00 - 08:00 och 14:00 - 21:00
		Helg	07:00 - 21:00
P7	07:00–19:00 (Kontor)	Veckodag	07:00 - 19:00
		Helg	n/a
P8	08:00–19:00 Lördag	Veckodag	08:00 - 19:00
		Helg	09:00 - 18:00 (endast lördag)
P9	Endast helg	Veckodag	n/a
		Helg	08:00 - 00:00

Användarprogrammen

1. Välj **P** genom att trycka ► tills "ProG" visas.
2. Tryck (OK) två gånger och programnumret börjar blinka.
3. Använd ◀ eller ► för att välja ett användardefinierat program (U1-U4).
4. Tryck och håll in (OK) i 3 sekunder för att justera programmet.
5. Tidpunkten kommer nu att visas, notera också att segmenten längst ner på skärmen börjar blinka
 - Tryck ◀ för att ställa in denna halvtimme som nattläge
 - Tryck ► för att ställa in komfortläget
 - Observera att när du trycker på ◀ eller ► visas automatiskt nästa halvtimme.

6. När du når det sista segmentet (23:30) trycker du (OK) för att gå till dag 2 och här finns möjligheten att kopiera samma program som du just skapat eller skapa ett nytt program

- a. För att kopiera programmet tryck (OK) medan JA visas. Programmet kan kopieras till varje enskild dag och det är också möjligt att kopiera flera dagar men då ändra andra dagar till att ha ett alternativt program genom att välja NEJ och sedan trycka (OK)
- b. För att skapa ett alternativt program för enskilda dagar, använd ◀ eller ► för att ändra JA till NEJ, tryck sedan (OK) och upprepa från steg 6.

7. Efter att du fyllt i den sista dagen kommer ordet SPARA att visas, tryck (OK) för att spara ändringarna.

Termostaten kommer då automatiskt att gå in i AUTO-läge för att följa det valda programmet.

5.0 Kontrollanordningar (fortsättning...)

Installerarens inställningsparametrar

För att komma till installationsparametermenyn, tryck och håll in (OK) i 10 sekunder. Använd ◀ eller ► för att markera den parameter som ska ställas in, tryck sedan (OK) för att växla parametervärde. När värdet börjar blinka, använd ◀ eller ► för

att justera värdet. Tryck (OK) för att bekräfta. När parametrarna är fastställda, gå till <End> parameter och tryck (OK) för att gå tillbaka till huvudmenyn.

Parameter-namn	Beskrivning	Standardinställning	Alternativ inställning
rF ini	Koppla samman termostaten med mottagaren manuellt	Tryck (OK) för att starta sammankoppling	
At	Myson Smart Start (anpassningsbar start)-termostaten när önskad temperatur vid önskad tidpunkt	Ja	Nej
oP	Myson Smart Start (anpassningsbar start)-termostaten när önskad temperatur vid önskad tidpunkt	Ja	Nej
Lt	Rumstemperaturbegränsaren (begränsar den högsta möjliga rumstemperaturen)	30°C	20 °C < HÖGSTA TEMP < 30 °C
Ch	Automatisk ändring till sommartid	Ja - automatisk	Nej - manuell
CL	Återställer kontrollen till fabriksinställningarna	Håll OK intryckt i 10 sekunder för att återställa	
UE	Versionsnummer	n/a	n/a
End	Stäng installationsmenyn	Tryck OK	

Endast fläkt-läge

Vid behov kan enheten användas som luftkonditioneringsaggregat på sommaren.

- Ställ in brytaren "endast fläkt/av/värme" på endast fläkt (blå prick)
- Justera fläkthastigheten till önskad inställning

Observera: Det här läget förbikopplar den trådlösa programmerbara termostaten och bryter också den sammankopplande länken. När du växlar tillbaka till värmeläget kan det därför ta upp till 5 minuter för termostaten att automatiskt kopplas samman med mottagaren.

6.0 Bilaga

Prestandardvärden för uppvärmning

Modell	Effektbrytare	Värmeeffekt (watt)
500E ECO	Låg (I)	1000
	Boost (II)	2000
600E ECO	Låg (I)	1500
	Boost (II)	3000

Ljudnivåer

Modell	Ljudtryck vid 2,5 m (dBA)	
	Normal	Boost
500E ECO	25,7	38,1
600E ECO	26,4	37,2

Ljudnivåer testade enligt EN 23741.

Vikt och nominell effekt

Modell	Nominell effekt (W)	Enhetens vikt (kg)
500E ECO	2025	3,1
600E ECO	3040	3,6

6.0 Bilaga (fortsättning...)

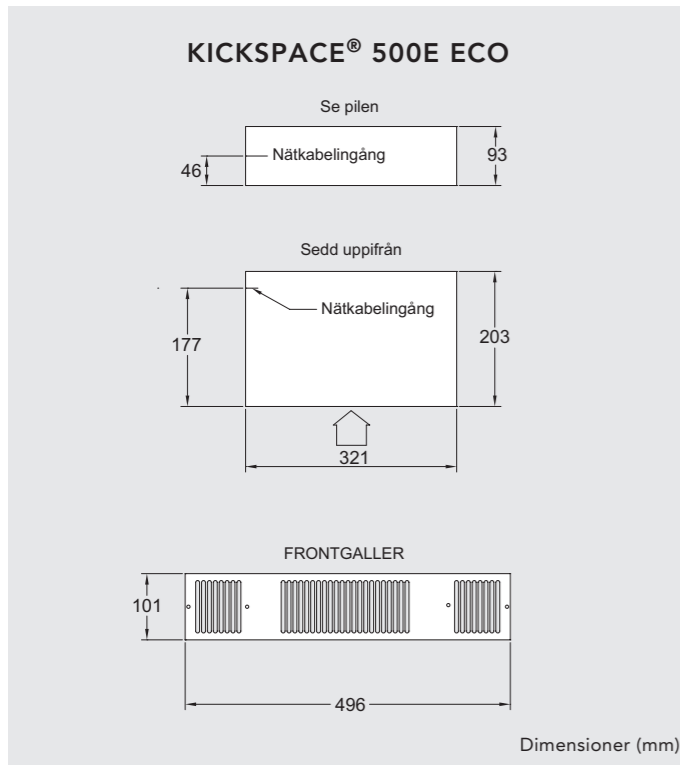

OBS: Lägg till 4,5 mm till enhetens höjd för att ge plats för gummiskydd och skruvar.



Bild 1 Sockelöppning - sockelmontering

Dimensioner

Modell	Dimensioner (mm)	
	A	B
500E ECO	466	93
600E ECO	520	93

A = Bredd på utskärning B = Höjd på utskärning

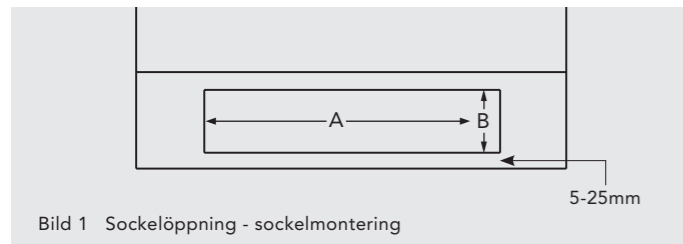

Bild 2 Enheten sedd framifrån



Bild 3

6.0 Bilaga (fortsättning...)

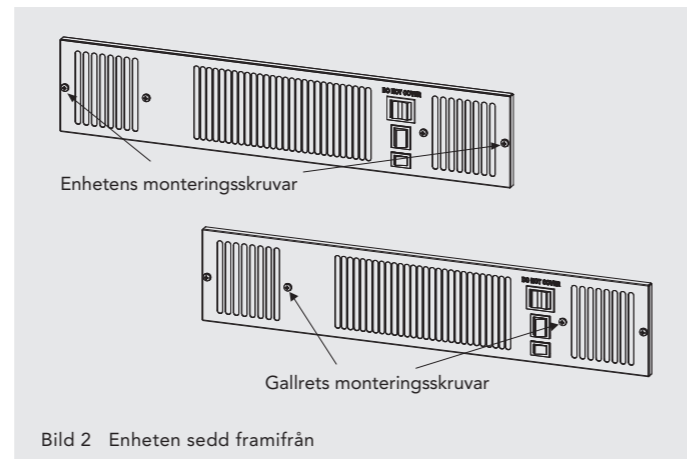
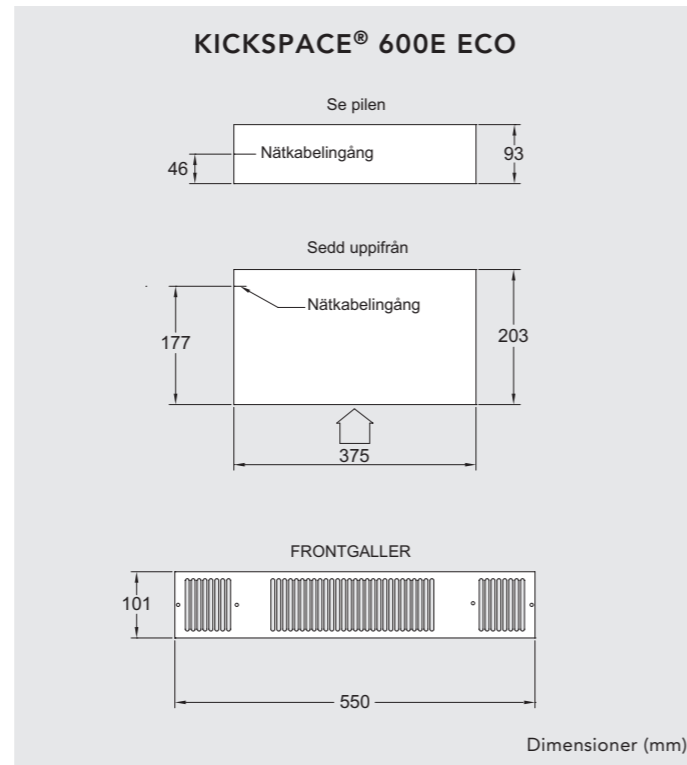
1. Veckoprogram och AV-symbol
2. Trådlös överföring
3. Knapplås aktiverat
4. Undantagsprogram
5. Programschema och tidsindikator
6. Programnummer
7. Nuvarande dag
8. Indikator för låg batterinivå
9. Om PÅ => visas rumstemperaturen
10. Ställ in temperatur eller rumstemperatur / Tid och datum under justering/tidpunkt för boostperiod
11. Beteendeindikator (3 led-färger - grön, orange och röd), synliga genom plasten
12. Detektering av öppet fönster
13. Visas när du är i användarinställningsmenyn
14. Komfortläge
15. Autoläge
16. Nattläge
17. Semesterläge
18. Boost-läge
19. Returknapp
20. Boost-knapp
21. Minus-knapp
22. Plus-knapp
23. Bekräftelseknapp

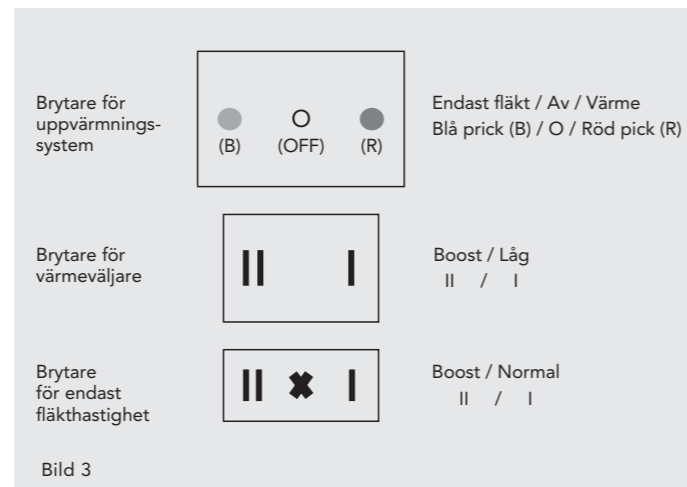

Bild 4 KICKSPACE® kontrollanordning

6.0 Bilaga (fortsättning...)



Bild 5 Monteringsanvisningar

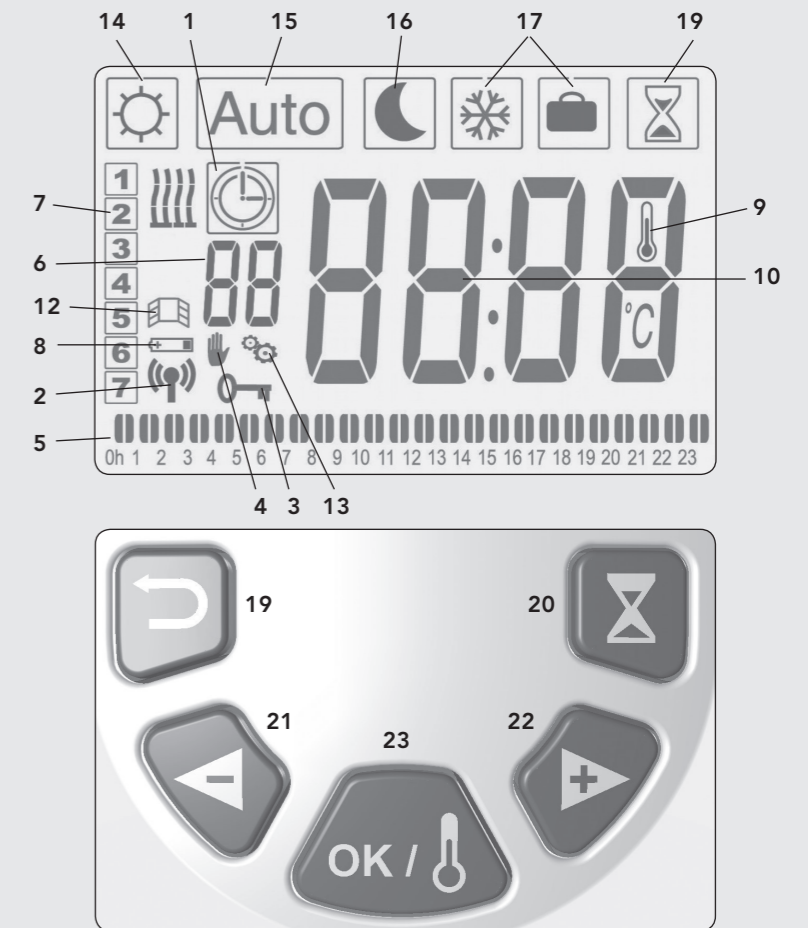

Bild 6

7.0 Miljödirektiv

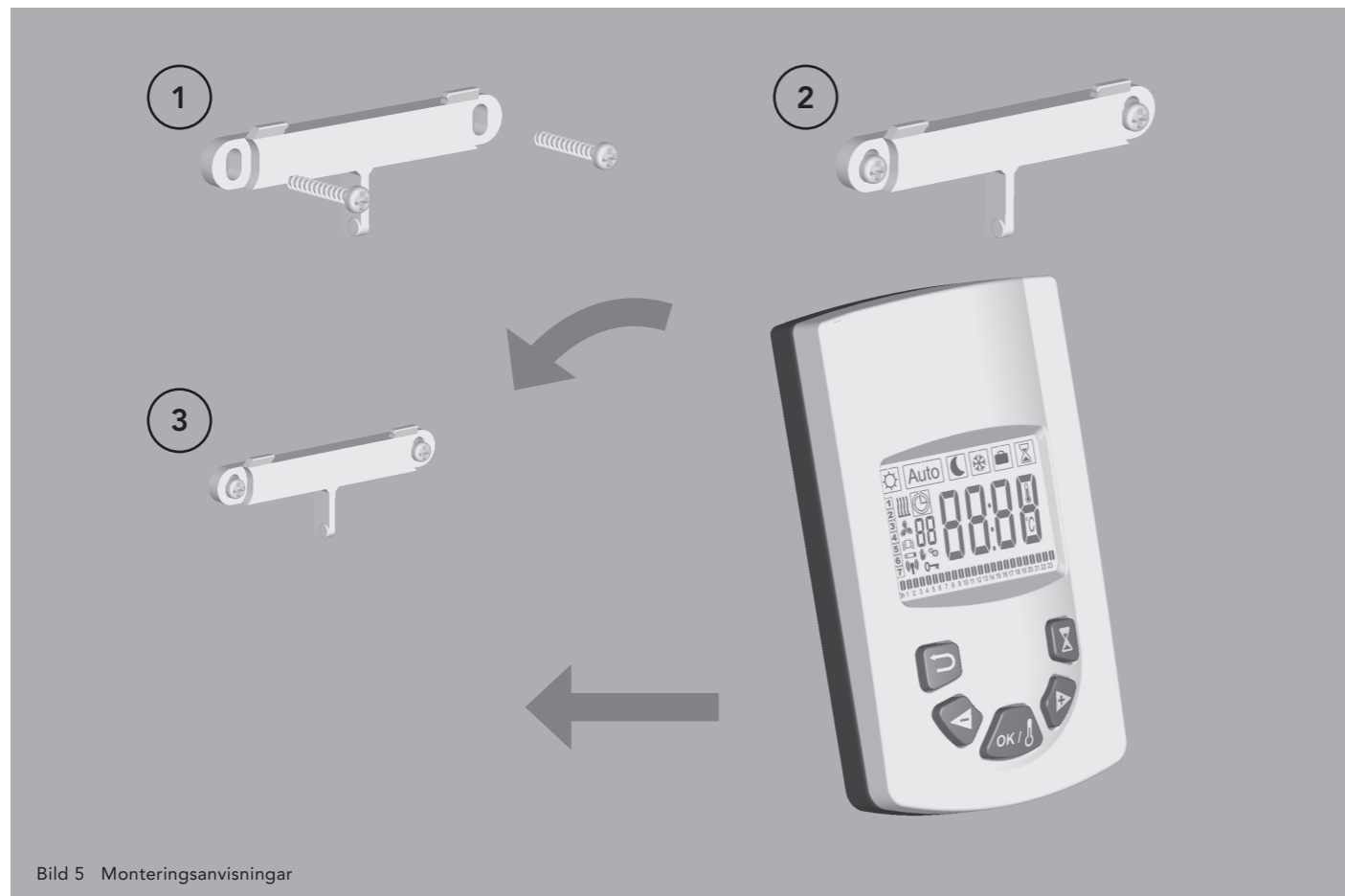
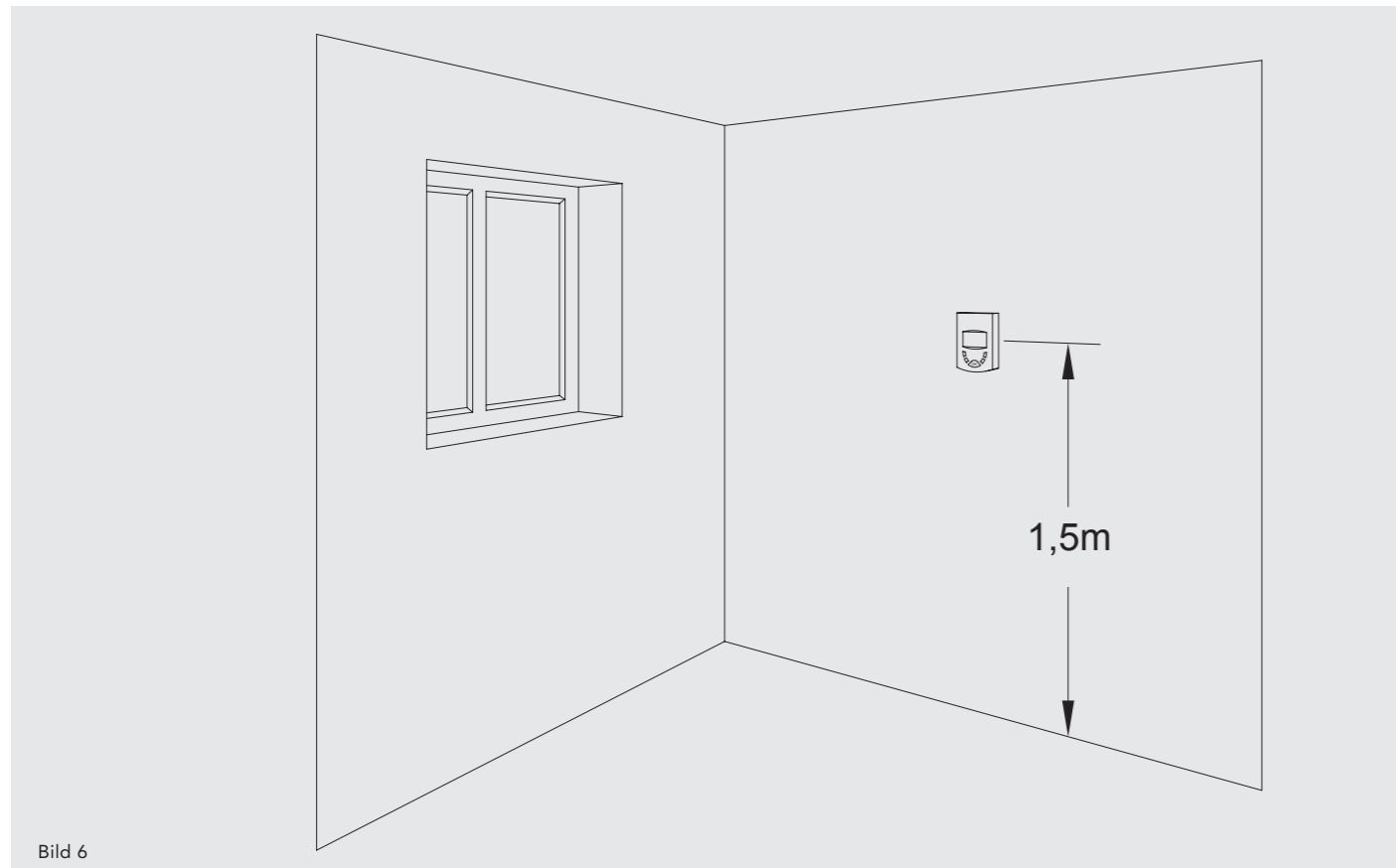
Modellidentifiare: KICKSPACE® 500E ECO
KICKSPACE® 600E ECO

Objekt	Symbol	Värde	Enhet	Objekt	Enhet
Värmeeffekt					
Nominell värmeeffekt KICKSPACE® 500E ECO	P_{nom}	2,03	kW	Typ av tillförd värme, endast för elektriska värmelagrande rumsvärmare manuell reglering av värmeförseln med inbyggd termostat N.A. manuell reglering av värmeförseln med återkoppling av inomhus- och/eller utomhustemperaturen N.A. elektronisk reglering av värmeförseln med återkoppling av inomhus- och/eller utomhustemperaturen N.A. värmeavgivning med hjälp av fläkt N.A.	
Nominell värmeeffekt KICKSPACE® 600E ECO	P_{nom}	3,04	kW		
Minsta värmeeffekt (indikativ) KICKSPACE® 500E ECO	P_{min}	N.A.	kW		
Minsta värmeeffekt (indikativ) KICKSPACE® 600E ECO	P_{min}	N.A.	kW		
Maximal värmeeffekt vid kontinuerlig drift KICKSPACE® 500E ECO	$P_{max,c}$	2,03	kW		
Maximal värmeeffekt vid kontinuerlig drift KICKSPACE® 600E ECO	$P_{max,c}$	3,04	kW		
Tillsatsförbrukning					
Vid nominell värmeeffekt	e_{lmax}	0,00	kW	Typ av reglering av värmeeffekt/rumstemperatur enstegs värmeeffekt utan rumstemperaturreglering nej två eller flera manuella steg utan rumstemperaturreglering nej med mekanisk termostat för rumstemperaturreglering nej med elektronisk rumstemperaturreglering nej elektronisk rumstemperaturreglering plusdygnstimer nej elektronisk rumstemperaturreglering plusvecko timer ja	
Vid minsta värmeeffekt	e_{lmin}	N.A.	kW		
I standbyläge	e_{lSB}	N.A.	kW		
Andra regleringsmetoder					
				rumstemperaturreglering med närvarodetektering	nej
				rumstemperaturreglering med detektering av öppna fönster	ja
				med möjlighet till fjärrstyrning	nej
				med anpassningsbar startreglering	ja
				med driftstidsbegränsning	nej
				med svartkroppsgivare	nej
Kontaktuppgifter	Rettig UK Ltd, Eastern Avenue, Team Valley, Gateshead, Tyne & Wear, NE11 0PG, United Kingdom				